

FR : Instructions de maintenance :

Vérifier périodiquement que la poussière ne gêne pas le bon coulisement des gaines dans les suspensions coulissantes. Renouveler périodiquement l'application de graisse silicone (référence ME0287) entre les lèvres et si une adhérence excessive du chariot est constatée.

Vérifier l'état d'usure des lèvres anti-poussière.

Vérifier l'état des brosses des couvre-joints et des boîtes d'alimentation en cours 1 fois par an.

Installation hors tension, au moins 1 fois par an :

- vérifier l'état du chariot **collecteur** : propreté, niveau d'usure et coulisement des balais, rotation des roulettes
- vérifier l'état du chariot **nettoyeur** : propreté, remplacement des balais-brosse (Lmini = 4,5), rotation des roulettes
- vérifier l'état de propreté au niveau d'une jonction et souffler l'intérieur des gaines avec de l'air comprimé à partir d'une extrémité de gaine en cas d'accumulation de poussière.

DE : Wachtungsanweisungen.

Regelmäßig überprüfen, dass der Staub das Gleiten der Schleifleitung in den Gleitauhängungen nicht beeinträchtigt. Silikonfett zwischen den Lippen regelmäßig erneuern (Art.-Nr. ME0287) und wenn eine übermäßige Haftung des Stromwagens festgestellt wird.

Den Verschleißzustand der Staubdichtlippen überprüfen.

Einmal im Jahr den Zustand der Bürsten von Verbindungsabdeckungen und Streckeneinspeisung überprüfen.

Nach Ausschaltung der Installation, mindestens einmal im Jahr:

- Den Zustand des **Stromabnehmers** überprüfen: Sauberkeit, Verschleiß und Verrutschen der Bürsten, Rotation der Räder
- Den Zustand des **Reinigungswagens** überprüfen: Sauberkeit, Reinigungsbürsten austauschen (Lmini = 4,5), Rotation der Räder
- Das Sauberkeitsniveau am Elementende überprüfen und bei Staubansammlung die Innenseiten des Profils mit Druckluft aus einem Ende entfernen.

EN : Maintenance instructions.

Check periodically that the dust does not interfere with the sliding of the ducts in the sliding hangers.

Renew periodically the application of silicone grease (Product Nb. ME0287) between the gaskets and if excessive adhesion of the trolley is noticed.

Check the wear of the dust protection gasket.

Check the of the covering flange brushes and in-line feed boxes once a year.

Installation off line, at least once a year:

- check the **collecting** trolley: cleanliness, wear and sliding of the brushes, rotation of the wheels
- check the **cleaning** trolley: cleanliness, replacement of the cleaning brushes (Lmini = 4,5), rotation of the wheels
- check the cleanliness at a junction and clear the inside of the ducts with compressed air from a duct end in case of dust accumulation.

ES : Instrucciones de mantenimiento.

Verifique periódicamente que el polvo no interfiera con el deslizamiento de los conductos en las suspensiones deslizantes.

Periódicamente renueve la aplicación de grasa de silicona (número de artículo ME0287) entre los retenes y si se observa una adhesión excesiva del carro.

Compruebe el estado de desgaste de los retenes antipolvo.

Verifique el estado de los cepillos de las tapajuntas y las cajas de alimentación en el recorrido una vez al año.

- compruebe el estado del **tomacorriente** : limpieza, nivel de desgaste y deslizamiento de las escobillas, rotación de las ruedas.

- compruebe el estado del **carro de limpieza**: limpieza, sustitución de las escobillas de limpieza (Lmini = 4,5), rotación de las ruedas.

- compruebe el nivel de limpieza en una unión y sople el interior de los conductos con aire comprimido desde un extremo del conducto en caso de acumulación de polvo.

Cotes du balai-brosse
Maße der Reinigungsbürste
Cleaning brush dimensions
Medidas de la escobilla de limpieza

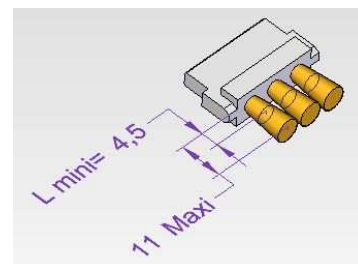

MOBILIS ELITE

FR : Exécution avec protection anti-poussière

DE : Ausführung mit Staubschutz

EN : Version with dust protection

ES : Versión con protección contra el polvo

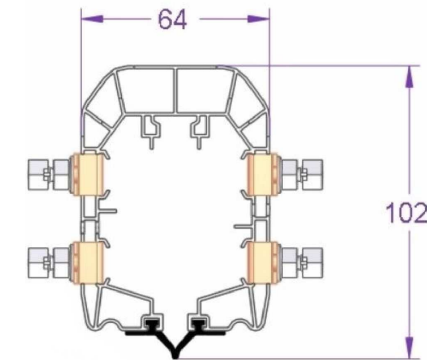

NOTICE DE MONTAGE PARTICULIERE

Cette notice complète la notice générale SPMO038

SPECIAL INSTALLATION INSTRUCTIONS

Addition to the general instructions SPMO038

SONDER MONTAGE ANWEISUGEN

Vervollständigt die allgemeinen Anweisungen SPMO038

INSTRUCCIONES ESPECIALES DE MONTAJE

Completan las instrucciones generales SPMO038

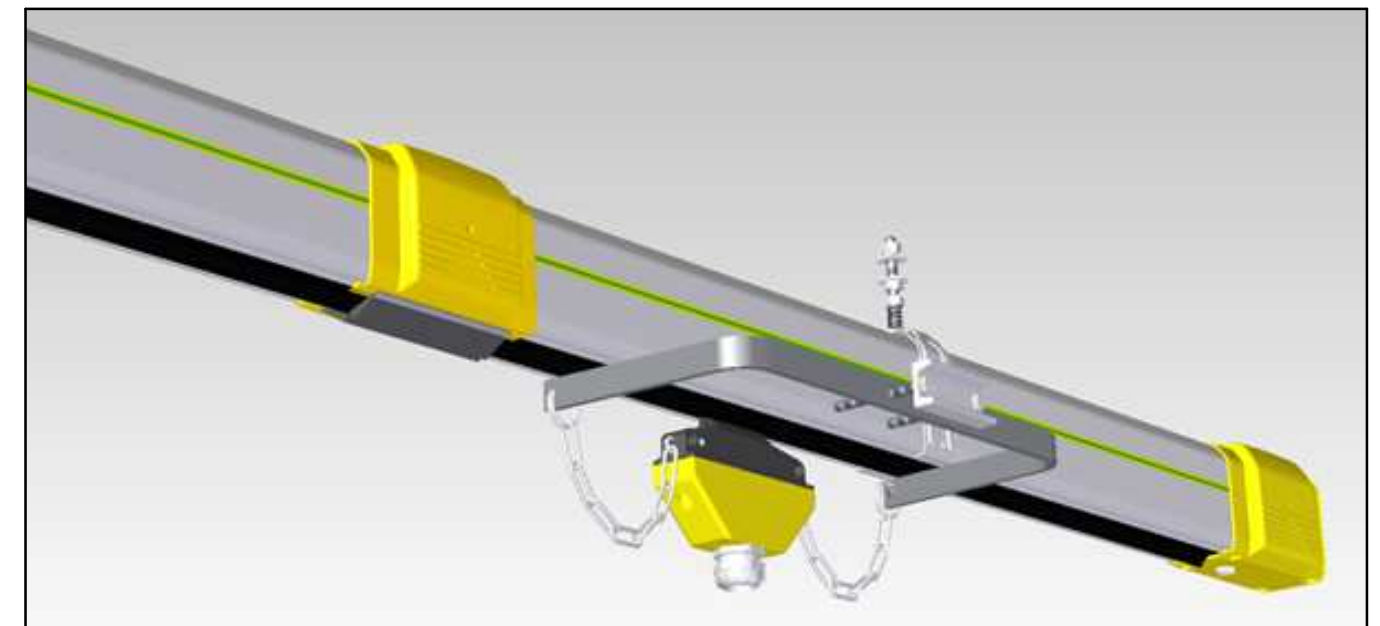

Travaillant continuellement au développement de nos produits, nous nous réservons le droit à toutes modifications.

As we are continually striving to improve our products, we reserve the right to make any modifications without prior warning

Aufgrund der stetigen Entwicklungen unserer Produkte behalten wir uns das Recht für jegliche Änderungen vor
Trabajando continuamente al desarrollo de nuestros productos, nos reservamos el derecho para todas modificaciones.

FR : Température ambiante admissible : -20°C à +55°C
 DE : Zulässige Umgebungstemperatur: -20 ° C bis + 55 ° C
 EN : Permissible ambient temperature: -20 ° C to + 55 ° C
 ES : Temperatura ambiente permitida: -20 ° C a + 55 ° C

FR : Gaine avec lèvres anti-poussière prémontées
 (références –LV)
 DE : Gerades Element mit im Werk vormontierten
 Staubdichtlippen (Artikel-Nr. –LV)
 EN : Straight element with dust protection gasket
 pre-mounted in factory (product Nb –LV)
 ES : Elemento recto con retenes anti-polvo premontados
 en fábrica (número de artículo –LV)

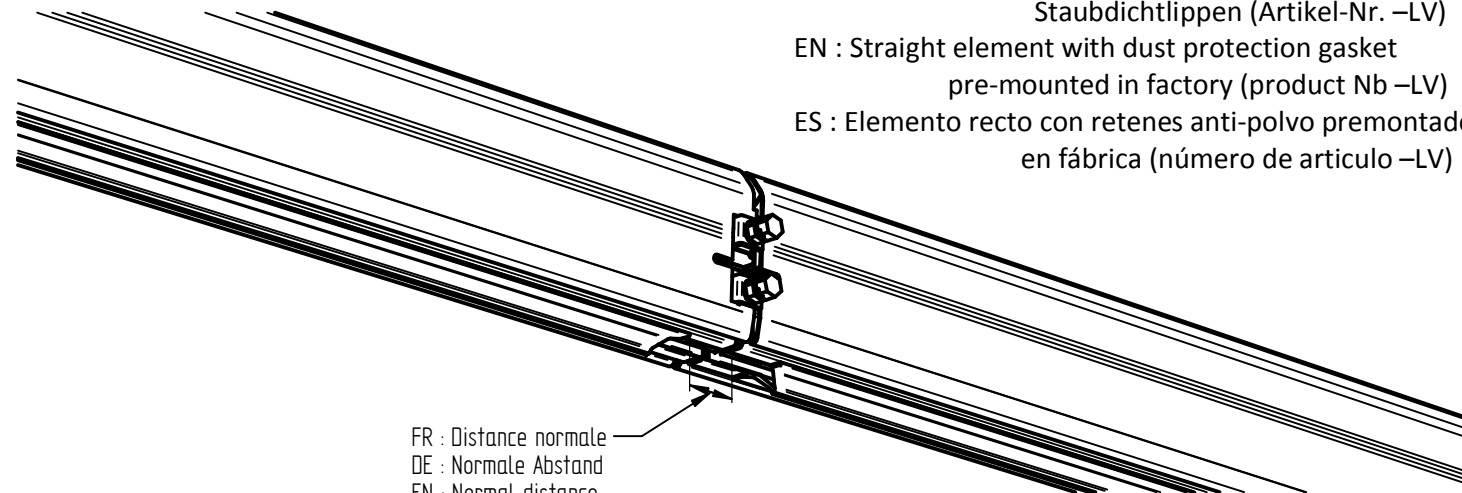

FR : Distance normale
 DE : Normale Abstand
 EN : Normal distance
 ES : Distancia normal

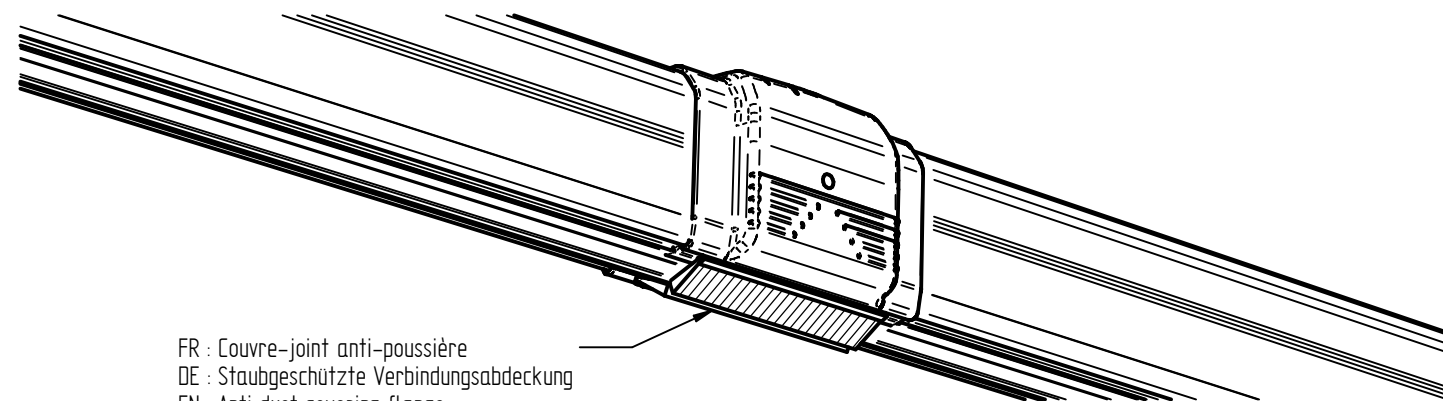

FR : Couvre-joint anti-poussière
 DE : Staubgeschützte Verbindungsabdeckung
 EN : Anti dust covering flange
 ES : Tapajunta antipolvo

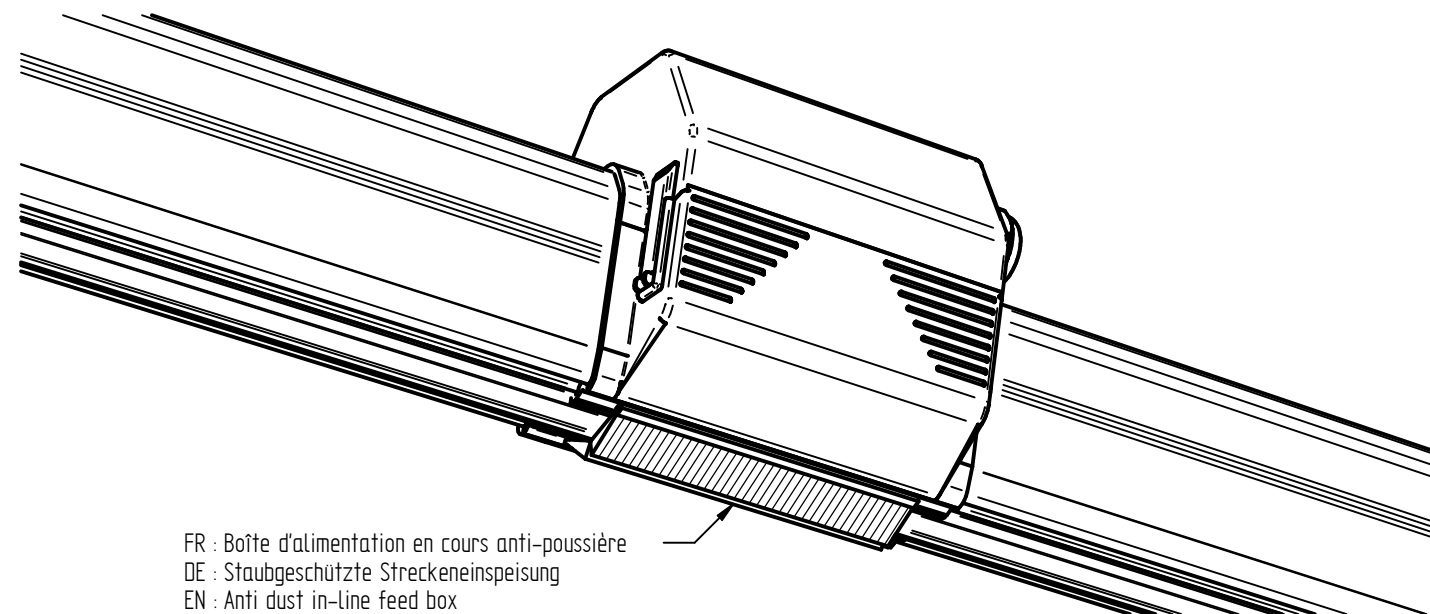

FR : Boîte d'alimentation en cours anti-poussière
 DE : Staubgeschützte Streckeneinspeisung
 EN : Anti dust in-line feed box
 ES : Caja de alimentación en el recorrido anti polvo

FR : Montage d'un capot de fermeture ou d'une boîte d'alimentation en bout standard
 DE : Montage einer Endkappe oder einer Standardkopfeinspeisung
 EN : Standard End-cap or standard end-line feed box assembly
 ES : Montaje de una tapa de cierre o una caja de alimentación de extremo estándar

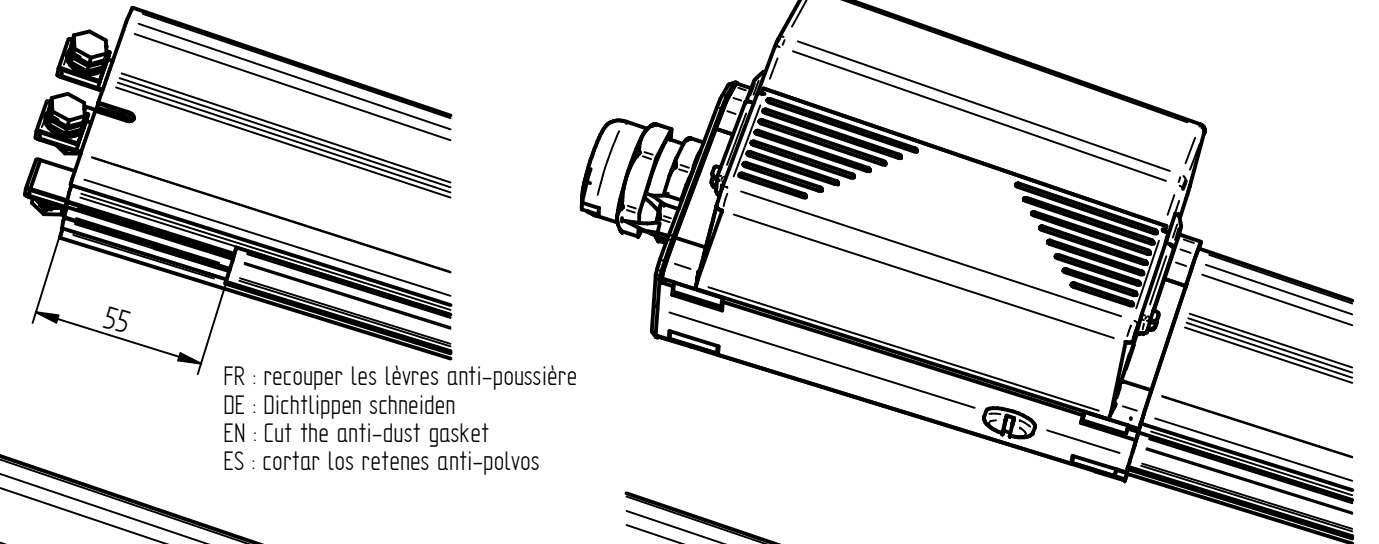

FR : recouper les lèvres anti-poussière
 DE : Dichtlippen schneiden
 EN : Cut the anti-dust gasket
 ES : cortar los retenes anti-polvos

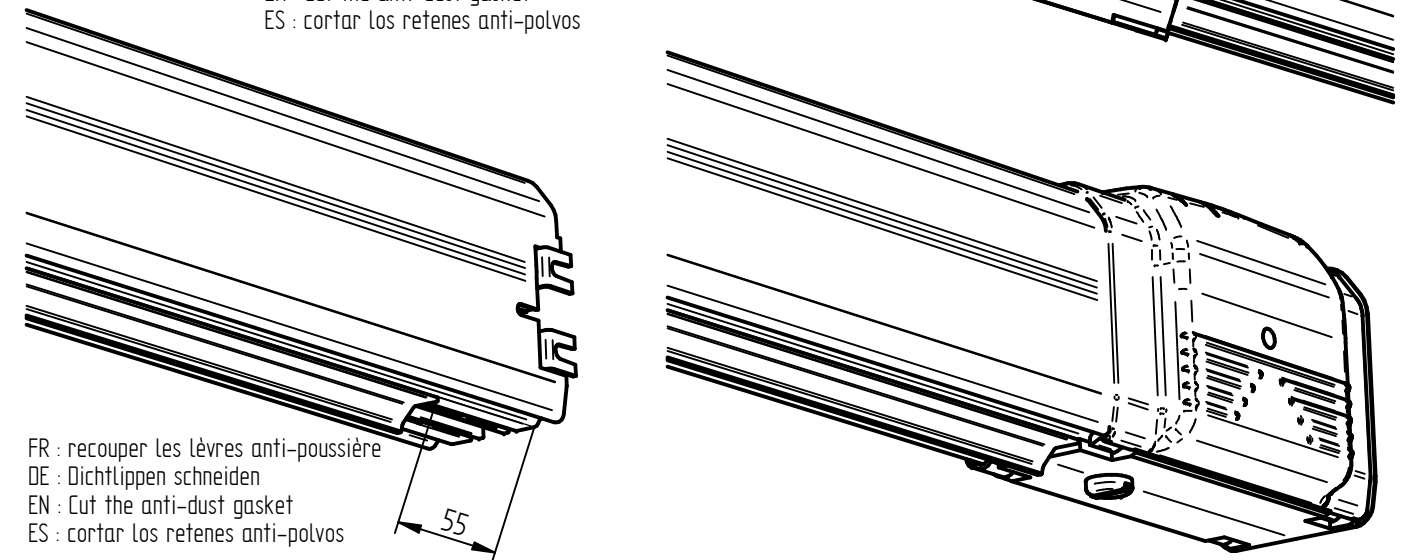

FR : recouper les lèvres anti-poussière
 DE : Dichtlippen schneiden
 EN : Cut the anti-dust gasket
 ES : cortar los retenes anti-polvos

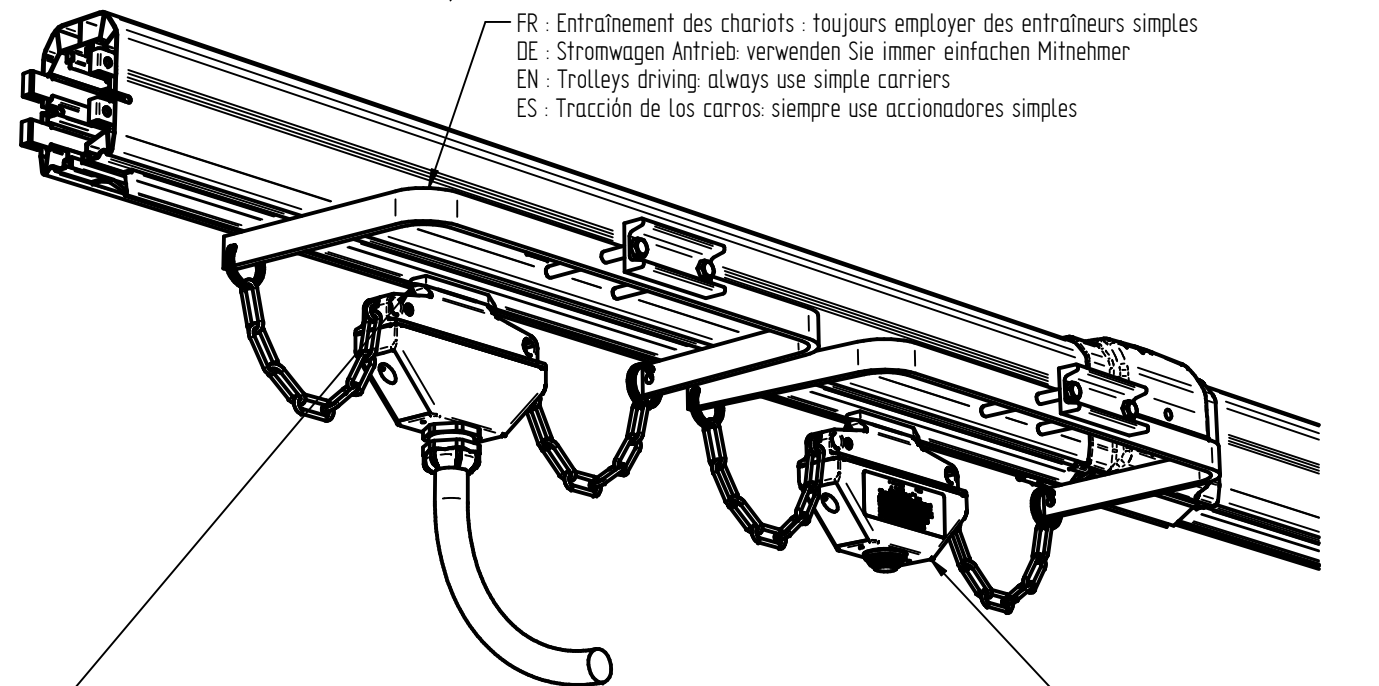

FR : Entraînement des chariots : toujours employer des entraîneurs simples
 DE : Stromwagen Antrieb: verwenden Sie immer einfachen Mitnehmer
 EN : Trolleys driving: always use simple carriers
 ES : Tracción de los carros: siempre use accionadores simples

FR : chariot standard – forme spéciale pour écarter les joints anti-poussière
 DE : Standardabnehmer – Sonderform für die Staubdichtlippen abspreizen
 EN : Standard trolley – special shape to open dust seals
 ES : Carro estándar: concepción especial para abrir los retenes antipolvo

FR : facultatif : chariot nettoyeur pour usage permanent (référence ME45...-LT), entraînement indépendant
 DE : Optional: Reinigungswagen für den Dauereinsatz (Artikel-Nr. ME45...-LT), mit eigenem Antrieb (Mitnehmer)
 EN : optional: permanent cleaning trolley (product Nb. ME45...-LT), independent drive
 ES : opcional: carro de limpieza para uso permanente (número de artículo ME45...-LT), tracción independiente